



プレスリリース

エアフレームテントのパイオニア HEIMPLANET（ハイムプラネット） 「DARK MATTER」を発表

– Kirra & Backdoor 新バージョン（2026年）

発売日（全世界）：2026年4月30日（木）



SIDEKICK株式会社

（東京都港区六本木3-16-12 六本木KSビル5F / 代表取締役 前川 英樹 TEL:03-6824-0140）は、ドイツのアウトドア用品メーカー「HEIMPLANET（ハイムプラネット）」の代表的なエアフレームテントである **Kirra** および **Backdoor** に新たなバージョンを追加し、3シーズンおよび4シーズンのステルスエディションを2026年4月30日（日本時間）より発売いたします。

両エディションは、シーズンごとに最適化された仕様で展開され、実地で実証された構造に、洗練された控えめなデザイン言語を融合しています。さらに、**新素材**および**新カラー**の導入により、ブランドの大きな進化を示しています。

HEIMPLANET（ハイムプラネット）が複数のテントアップデートを同時に発表することは稀です。しかし今回のローンは単なるライン拡張にとどまりません。

これは長年にわたるユーザーフィードバック、フィールドでの経験、そしてパフォーマンス・責任・ミニマルデザインに対する期待の変化に応えるものです。

“Black for Stealth. Red for Survival.”

宇宙においてダークマターは、不可視でありながら不可欠な存在。見えなくても、すべてに影響し構造を支えます。静かな存在感かつ誇示しない強さです。

新しい Kirra および Backdoor は、この原則に基づいています。ダークグレー（色名：Castlerock）のフライシートは景観に溶け込みます。



フライシートにはシリコン加工素材を採用し、PFAS フリーの CO 撥水加工が施されています。(CO=シーゼロ)

表面のシリコンコーティングは高く持続的な撥水性を実現し、裏面の PU 加工により防水性を確保しています。このシリコン層により引裂強度および引張強度が向上し、生地
の耐久性と低温環境での性能が強化されています。



これらのテントは HEIMPLANET (ハイムプラネット) 独自のインフレーターブル Airframe 構造を基盤とし、迅速な設営と高い安定性を実現します。Airframe は HEIMPLANET (ハイムプラネット) テントにおける構造的かつ視覚的な基盤であり続けており、今回のカラーアップデートは設計を変えることなく識別性を高めています。



3 シーズンモデルはブラックの Airframe により自然に溶け込む外観となり、4 シーズンモデルではネオンレッドのフレームでコントラストを導入しており、クリティカルな状況において高視認性を発揮します。雪上や緊急時においては視認性が極めて重要です。

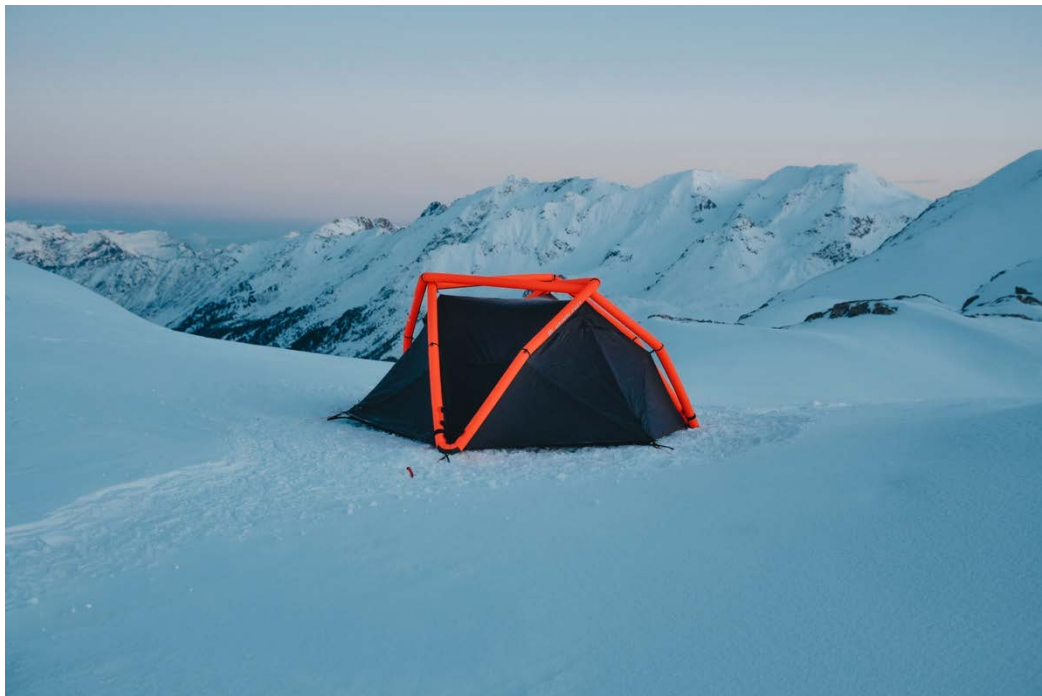

結果、本ラインアップは抑制と視認性のバランスを実現し、実地でのフィードバックに基づき、多様な環境において信頼できるパフォーマンスを発揮するテントとなっています。

※CO DWR 加工は、有害なフッ素化合物を一切使用せず水を弾く撥水処理であり、より責任ある素材選択を支えるものです。

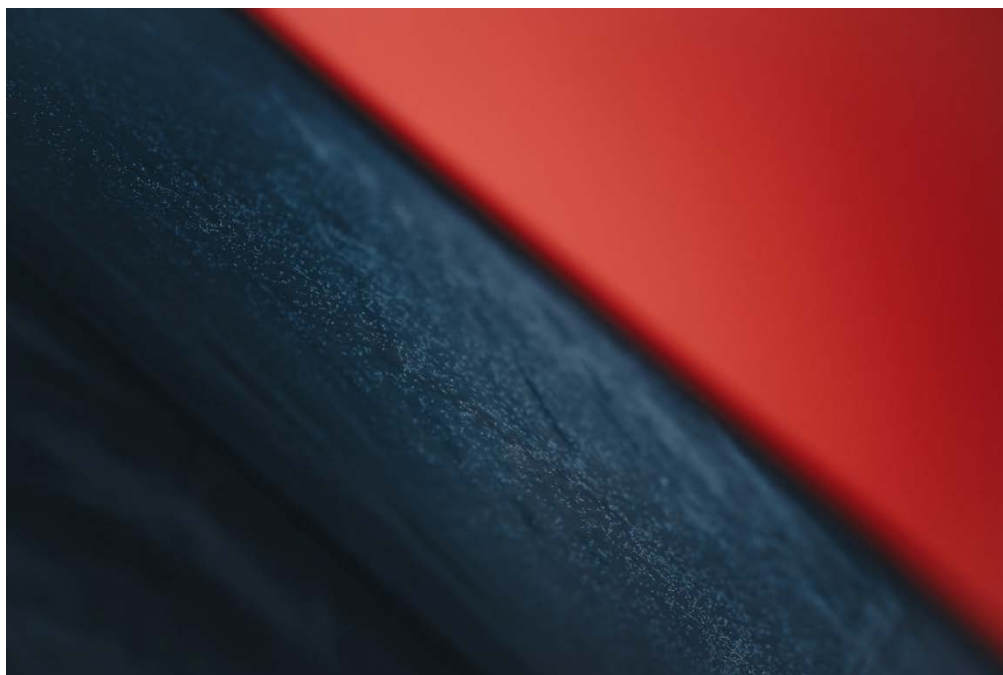

製品仕様（概要）

製品ファミリー：

Heimplanet（ハイムプラネット）エアフレームテント／ツーリングテント／ファミリー＆グループテント

Kirra Castlerock 4-Season



Kirra Castlerock 3-Season



Backdoor Castlerock 4-Season



Backdoor Castlerock 3-Season



製品名：

1. Kirra Castlerock 3-Season
2. Kirra Castlerock 4-Season
3. Backdoor Castlerock 3-Season
4. Backdoor Castlerock 4-Season

希望小売価格：

1. ¥143,000(税別) / ¥157,300(税込)
2. ¥150,000(税別) / ¥165,000(税込)
3. ¥195,000(税別) / ¥214,500(税込)
4. ¥205,000(税別) / ¥225,500(税込)

収容人数：

Kirra：2人用

Backdoor：4人用

同梱物：

テント本体、コンプレッションバッグ、ダストバッグ、リペアキット、ペグ、ガイライン、ポンプアダプター、ギアロフト

収納サイズ：

Kirra：35 × 30 × 25 cm

Backdoor：51 × 26 × 21 cm

重量：

Kirra：3.8 kg

Backdoor：6.1 kg



フロア素材：

防水 70D ナイロン PU 5000mm

インナーテント素材：

40D ナイロン リップストップ DWR

(3 シーズン：大型メッシュ／4 シーズン：小型メッシュによる保温性向上)

フライシート素材：

40D ポリエステル CO Sil/PU 3000 (新素材)

エアフレーム素材：

Kirra 140 HPE ダクロン (高強度ポリエステル)、TPU

インナーテント高さ：

Kirra：100 cm

Backdoor：125 cm

全高：

Kirra：125 cm

Backdoor：154 cm

設営面積：

Kirra：5.2 m²

Backdoor：9.0 m²

特徴：

- ・ 2人（Kirra）／4人（Backdoor）対応
- ・ 前室付き大型エントランス（Kirra：1箇所／Backdoor：2箇所）
- ・ 調整可能なベンチレーション
- ・ 内部収納
- ・ リサイクル素材使用
- ・ CO 撥水加工
- ・ インフレータブル・ダイヤモンドグリッド構造（IDG）
- ・ プレアッセンブル構造
- ・ ワンポンプシステム
- ・ マルチチャンバー安全構造

設営時間（スタンドポンプ使用時）：

Kirra：約 20 秒

Backdoor：約 29 秒



KIRRA DIMENSIONS:

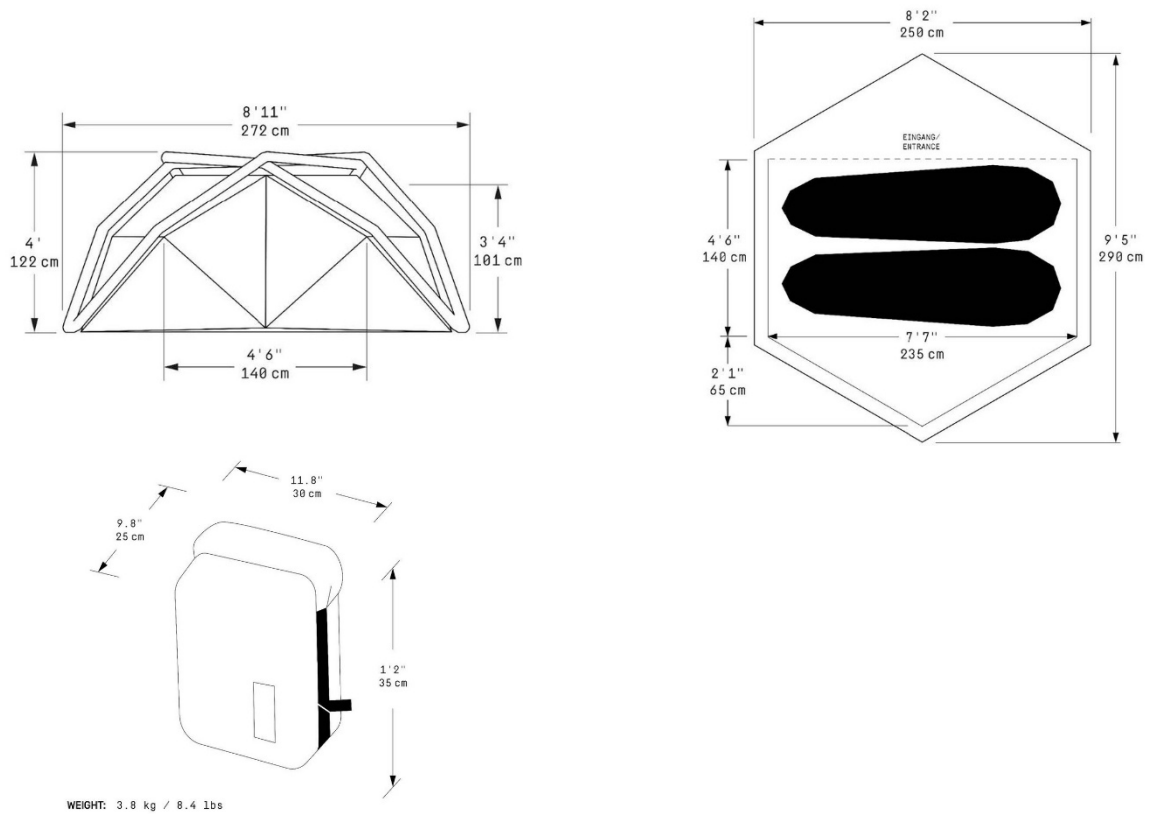

BACKDOOR DIMENSIONS:

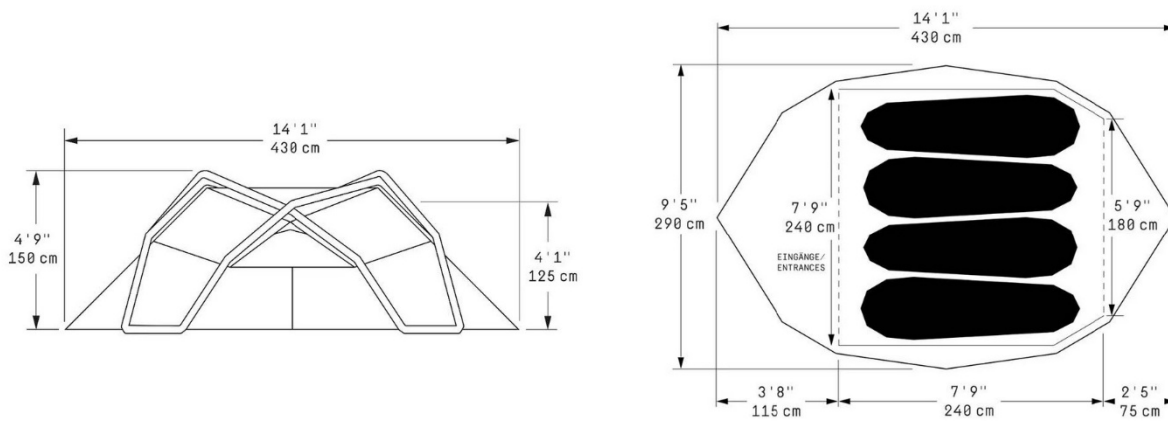

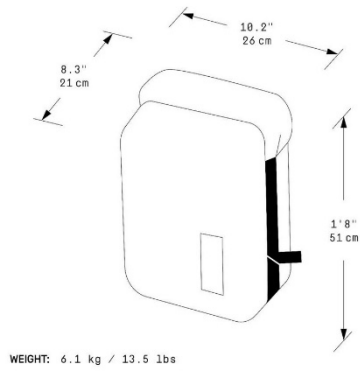

発売日及びお問い合わせ先

HEIMPLANET（ハイムプラネット） 「**DARK MATTER**」は2026年4月30日からHEIMPLANET（ハイムプラネット）オフィシャルサイトで購入可能です。

<https://heimplanet.store>

詳しくは、こちらまでお問い合わせください。

SIDEKICK株式会社 プレス担当：前川、守屋

heimplanet@sidekickjapan.com



ブランドストーリー

HEIMPLANET（ハイムプラネット）は、ドイツ・ハンブルクを拠点とする現代的なアウトドアブランドであり、約15年にわたりアウトドア体験の再定義に取り組んできました。

その歩みは、ポルトガルでのサーフトリップ中に経験した理想的とは言えないキャンプ体験をきっかけに始まりました。この経験から、創業者である Stefan Clauss（ステファン・クラウス）と Stefan Schulze（ステファン・シュルツ）は、よりスマートで信頼性の高いキャンプの在り方を構想し、**世界初のエアフレームテント「The Cave」**を生み出しました。

ビーチでの不満から始まったこの出来事は、やがて世界中の冒険者にインスピレーションを与え続けるブランドの原点となりました。

HEIMPLANET（ハイムプラネット）は小規模なチームでありながら、その製品設計は業界の大手ブランドに匹敵するレベルにあります。同社のギアは、週末のキャンプから極地遠征に至るまで、世界中のあらゆる環境で使用されています。

その象徴的な例として、南極で活動する宇宙生物学者のチームが挙げられます。彼らは生命の起源・進化・分布を研究する過酷な環境において、HEIMPLANET（ハイムプラネット）の Mavericks テントを使用し、その耐久性と信頼性に依存しています。

サステナビリティは HEIMPLANET（ハイムプラネット）の哲学の中核を成しています。同社は「1% for the Planet」のメンバーとして、売上の1%を環境保護団体に寄付しています。具体的には、海洋環境の保護に取り組む Surfrider Foundation や、熱帯雨林を買い取り保全する Wilderness International を支援しています。

また、この取り組みは製品にも反映されており、購入時期や購入場所に関わらずサポートを行うことで、製品を長く使い続けることを可能にしています。

なぜなら、冒険は長く続くべきものであり、地球もまた同様だからです。