

Pro-Ject X2

Uncompromised High-End Design - Incredible and Unparalleled.

時は1991年、世界中がアナログレコードに背を向け、CD（コンパクトディスク）が完全に主流になり始めた時代に、Pro-Ject Audio Systemsは創業されました。その創業のきっかけとなったモデルが《Pro-Ject 1》という1台のアナログターンテーブルです。以来その系譜は、X-Lineというシリーズに受け継がれ、創業から四半世紀あまりに渡り、Pro-Jectの根幹をなす最重要シリーズとして継承されてきました。この度、発売される《X2》は、昨年発売された《X1》の上位機種となります。標準的なサイズの自社製9インチショートアームを装備し、さらにその完成度を増した製品に仕上がりました。X-Lineのコンセプトに変更はありません。

- 必要にして不可欠、シンプルかつ技術的に正しい設計。
- 高品質素材のみを使用。
- 熟練職人による、フルハンドメイド・イン・ヨーロッパ。

派手で不要な機能はありません。25年以上の歳月を経て改良され続け、伝統的な技術と現代の新素材を融合しました。このプライスゾーンでは信じがたいほどの、比類なき製品クオリティを実現しています。ハイエンド・アナログ・エクスペリエンスを堪能できる本格派ターンテーブルの登場です。



X2 希望小売価格 170,000円（税抜）※MMカートリッジ付属



X2/BK (マット・ブラック)

JAN 4951035074534

2020年6月下旬発売予定



X2/MW (マット・ウォルナット)

JAN 4951035074558

2020年6月末発売予定



X2/WH (マット・ホワイト)

JAN 4951035074541

2020年6月下旬発売予定

X2の主な特長

進化した回転機構

- 高精度な回転を実現するDCドライブACパワージェネレーターを内蔵。電源アダプターから送り込まれたDC電流はこの内蔵基盤内で、クリーンで安定したAC電流に変換されます。これにより、低ノイズ、低振動ACシンクロナスマーターを正確に動作させることが可能です。また、前モデルにはなかった45回転/33回転の電子切替スイッチを新たに装備。より利便性が向上しました。（78回転のみドライブベルトの掛替が必要となります。）

- さらなる高音質化の為、モーターのシャーシーへのマウント方法も改善されました。モーターはシャーシーに新サスペンション・システムによりデカップリングされマウントされています。モーターからの極わずかな振動すらトーンアームやシャーシーに伝えることはありません。

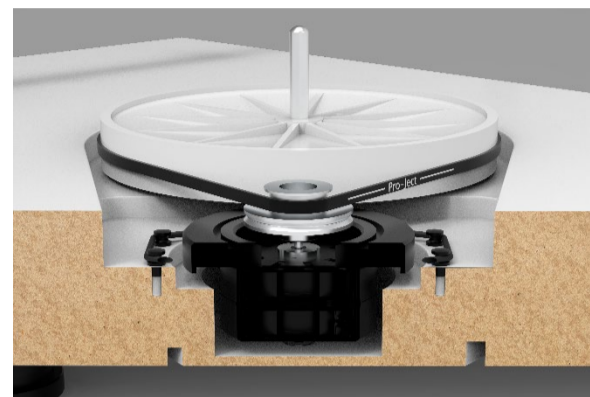

新型オリジナルストレートアーム 9インチX2を装備

- 9インチ長のカーボン/アルミ2重構造のストレートトーンアームを装備。異なる素材の2重構造を採用することで、カーボンアームの弱点といわれる特有の共振を大幅に低減しました。また、カウンターウェイトの背面内部にもTPEダンピング処理を施し、共振を防止、トーンアームの心臓部であるベアリング部には超低摩擦4点支持カルダンベアリングを採用し正確なトラッキングが可能です。また、VTA（高さ調整）、アジマスはフルアジャスタブル、付属のカートリッジ以外を使用する場合も、徹底的にセッティングを追い込めます。強固なワンピーストーンアームは、着脱式のヘッドシェルが持つ特有の不要な振動とは無縁です。よりクリアでピュアなサウンドに貢献します。



重量級MDFシャーシーとアクリルプラッター

• Pro-Jectは、アナログ再生最大の敵である共振の源となる、空洞のあるシャーシーやプラスチック製、安価なパーティクルボード製のシャーシーを好みません。《X2》では、取回し易い標準的サイズのシャーシーでありながら、十分な厚みがあり、どっしりとした質量のあるMDFシャーシーを採用し、共振をコントロールしています。また、30mm厚2.0kgの重量級アクリル・プラッターを標準装備。MDFシャーシーとは、音響的に抜群のマッチングです。シャーシーのフィニッシュは、3色ともにマット仕上げとなり、洗練されたヨーロッパ・ミニマリストック・デザインを体現しています。ウォルナットモデルには、温かみを感じる天然木のツキ板を採用。（天然の素材であるため、その木目は、個体によって異なります。）またシャーシーを支えるフットには、高さ調整可能な3点支持/高剛性フットを採用しました。



アクセサリ

• ortofon 製のオリジナルMMカートリッジ《PICK IT 2M SILVER》（楕円針）を標準装備。内部コイルにシルバークラウド（銀メッキ）の線材を用いた高品位MMカートリッジです。本製品のトーンアームは様々な調整機構を備えていますが、工場出荷時に、熟練職人により、カートリッジは正確にプリマウントされ、アジマス、VTA調整もベストなバランスでセッティングされています。※PICK IT 2M SILVERの交換針（希望小売価格10,000円税別）はオルトフォンジャパン（株）ではサポートしておりません。弊社部品受注センターまでご用命ください。



主な仕様

スピード:	33,45,78回転（電子切替スイッチ装備/78回転のみ、ベルトの変更が必要）
駆動方式:	ベルトドライブ
回転偏差:	33回転/0.25% 45回転/0.20%
ワウ・フラッター:	33回転/0.12% 45回転/0.10%
プラッター:	30mm厚、2.0kg重量級アクリルプラッター
メイン・ベアリング:	ステンレス/ブラス
トーンアーム:	9" カーボン/アルミニウム（有効長 230mm） 有効質量：13.5g
オーバーハング:	18.0 mm
適合カートリッジ質量:	7 - 12g（標準装備のカウンターウェイトNo.31装着時）
針圧調整範囲:	0-3.0g（PICK IT 2M SILVERの適正針圧:1.8g）
消費電力:	最大4.5W（スタンバイ時0.3W）
寸法:	460 x 150 x 340 mm（W x H x D）※ダストカバー装着/閉時
重量:	10.0 kg
主な付属品:	MMカートリッジ（PICK IT 2M SILVER）、電源アダプター、ダストカバー、フェルトマット Phonoケーブル

※本製品仕様は、改良のため予告なく変更になる場合がございますので、予めご了承ください。

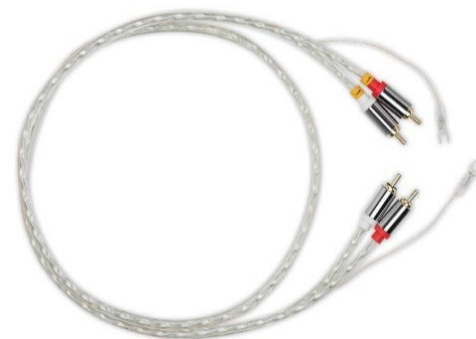

Pro-Ject Audio Systemsについて

プロジェクト オーディオ システムズは、「オーディオファンの求めるサウンド・クオリティを満たす最もコスト効率が高い方法はアナログ再生である」との考えに基き、1991年にハインツ・リヒテネガーによりウィーンに設立されました。デジタルの躍進に直面したアナログを支援するという同社のコンセプトは、ヨーロッパおよび北米にて広く認められ、同社は、Hi-Fi 市場でのアナログレコードプレーヤーの最強の牽引者となりました。今日、レコードプレーヤーは関心の高い音楽愛好家のマストアイテムとして再び脚光を浴びており、良質なHi-Fiレコードプレーヤー製造の世界的リーダーへと成長したプロジェクトオーディオ システムズの製品は全世界、約80カ国に輸出されており、各国で高い評価を得ています。