

2022年3月17日
株式会社コメリ

金具不要、約15分で簡単に組み立て可能！
コメリから棚板がリバーシブルで、お部屋の雰囲気に合わせて使える
「組み立てやすいスチール棚」幅広タイプが登場！
～2022年3月19日(土)より全国で販売開始～

ホームセンターの「コメリパワー」や「コメリハード&グリーン」を通し地域のライフラインとして、地元のプロを応援する株式会社コメリ(所在地:新潟県 新潟市、代表取締役社長:棒 雄一郎)は、「組み立てやすいスチール棚」の幅広タイプ(120cm幅)を「コメリパワー」「コメリハード&グリーン」、オンラインショッピングサイト「コメリドットコム」にて2022年3月19日(土)より販売を開始いたします(一部店舗を除く)。



スチール棚は一般的に、部品が重い・金具を使うなど組み立てに苦労するものが多いです。「組み立てやすいスチール棚」は、結合部分にジョイントピンを採用することで、ピン受け穴に差し込むだけで簡単に組み立てることができ、ネジ・ボルト等の金具も必要ありません。段数ごとに分割して組み立てられるので、縦に連結して高さを使う・分割して幅を使うなど、用途に応じて柔軟にお使いいただくことが可能です。棚板がリバーシブル(黒色/木目)仕様になっており、お部屋・インテリアの雰囲気に合わせて使うことができます。

◆ネジ・ボルト不要！差し込むだけで組み立てられる

ジョイントピンをピン受けの穴に差し込むだけで組み立てられ、ネジ・ボルト等の金具が不要です。2人で約15分で組み立てることができます。組み立てが簡単なので、女性にもおすすめの商品です。

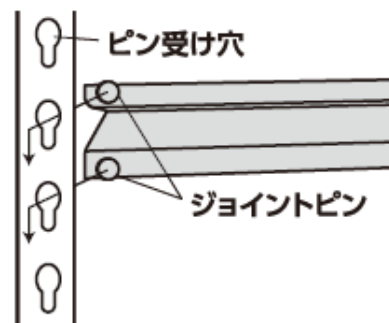

ネジ・ボルト不要



組立目安
約15分
(2人)

◆段数を分割して使用可能、幅広い用途に対応！

段数を分割して使用が可能です。縦に連結して高さを使う、横に分割して幅を使うなど、屋内やガレージの収納など様々な場所で、用途に応じた使い方ができます。



※支柱を連結すると外すことが出来ません

◆お部屋の雰囲気に合わせて選べるリバーシブル仕様

棚板が、リバーシブル仕様(黒色/木目)になっているので、お部屋の雰囲気に合わせてお好きな色が選べます。



◆商品概要

組み立てやすいスチール棚 幅 120cm

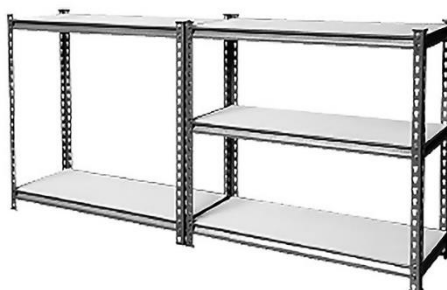

【商品説明】

棚板がリバーシブル仕様(黒色/木目)。金具不要で、差し込むだけで組み立てることができます。

【製品特長】

- ・材質：構造部材 スチール(粉体塗装)
棚板 合成樹脂化粧 MDF(メラニン樹脂)
カバー ポリプロピレン
- ・耐荷重：1 段当り 75kg 合計 375 kg
- ・単品重量/容量：約 20 kg
- ・サイズ：約幅 1200×奥行 400×高さ 1830 mm(縦 5 段利用の場合)

税込価格：5,480 円

URL: https://www.komeri.com/disp/CKmSfGoodsPageMain_001.jsp?GOODS_NO=2070989

※店舗によりお取り扱いしていない場合がございます。その際は、お取り寄せ対応とさせていただきますので、詳しくはお近くの店舗にご確認ください。

<コメリについて>

地元のプロを応援しよう。

いつもよりゆっくり歩くとみえてくるものがあります。
自分の地元にもこんなにもたくさんのプロがいることを。
地域のライフラインでありたいと願うコメリは、
これからも地元のプロフェッショナルを支えていきます。

地元のプロの活躍こそが、日本の地域の活力になるから。

私たちは、プロ向けからホームオーナー向けまで、資材・建材、金物・工具、園芸・農業用品を中心とした幅広い商品ラインナップで店舗を展開するホームセンターチェーンです。独自のシステムとノウハウで、お客様が必要とされる商品をお求めやすい価格で安定的にご提供することを目標に、流通の近代化にチャレンジしています。これからも、お客様の立場に立った店づくり、お客様の声を反映した品揃え、お客様に喜んでいただける接客を心がけ、「豊かで快適な暮らし」のお役に立てるように取り組んでまいります。

オンラインショッピングサイト コメリドットコム <https://www.komeri.com/top/CSfTop.jsp>

公式ホームページ <https://www.komeri.bit.or.jp/>

<会社概要>

社名:株式会社コメリ

設立:1962年7月

資本金:188億2百万円

代表者:代表取締役社長 捧 雄一郎

本社所在地:新潟県 新潟市南区清水 4501 番地 1

事業内容:パワーおよびハード&グリーン等のチェーンストア経営

従業員数:4,463名(ほかに嘱託社員 357名、パートタイマー5,189名)

(2021年3月31日現在)

店舗数:1,212店舗(2022年2月28日現在)

北海道 23、青森県 20、岩手県 39、宮城県 36、秋田県 39、山形県 28、福島県 54、茨城県 46、栃木県 40、群馬県 41、埼玉県 32、千葉県 52、東京都 10、神奈川県 7、新潟県 83、富山県 24、石川県 19、福井県 20、山梨県 19、長野県 52、岐阜県 40、静岡県 22、愛知県 10、三重県 47、滋賀県 28、京都府 18、大阪府 7、兵庫県 30、奈良県 14、和歌山県 20、鳥取県 12、島根県 8、岡山県 29、広島県 21、山口県 16、徳島県 17、香川県 10、愛媛県 10、高知県 11、福岡県 27、佐賀県 14、長崎県 16、熊本県 40、大分県 15、宮崎県 21、鹿児島県 25