

# Ao.



## 藍染め家具ブランド「Ao.」



「Ao.」は、東京産の無垢の材木を藍染した天板、テーブル、椅子、小物などを制作・販売するメイドイントーキョーの2018年11月に、株式会社anova designと株式会社KOKKOKとの共同プロジェクトで始動したデザインプロダクトブランドです。

東京で伐採され選りすぐられた木材を活かし、確かな職人の手作業により加工され、伐採・製材・加工・染色・デザインの全てを、東京という一つの地域で行うことを目的としたサステナブル・デザインを実現しています。

### 材料について

通常、同じ1本の木から無垢材家具の材料として使われる割合は全体の約40%とされています。Ao.では湾曲した根元や主材料の端材などを丁寧に繋ぎ合わせ、藍染めを施し素材全体の表情を統一することで、今までは良質ではありますが利用価値の低く家具に使用されなかった無垢材を有効活用することが可能となりました。また、街路樹や私有地で特殊伐採された木材などの多くは、粉碎され木チップに加工されるか、伐採後すぐに廃棄されます。Ao.では、このような理由で市場に出回りにくい良質な木材を積極的に活用し、新たな木材の市場価値と巡回を生み出すと同時に、地産地消の観点から材料の移動コストの軽減を目指し環境にも配慮しています。

## 藍染めについて

一般的に布や紙を染料として仕様される藍染を用いた家具は多くありません。藍染家具の希少性と藍の染色は、JAPAN BLUEとも言われ、日本古来の伝統的な染料を利用することで国内だけではなく海外への展開も視野にいれています。

藍錠（あいじょう）という藍の発酵、沈殿してできた液化染料を木材に直接塗布することで、家具への利用を可能としています。また藍染後に色移りなどを防ぐコーティング塗装により、家具へ実用化することが可能となりました。染料は、徳島産の天然染料「徳島阿波藍」を使用することで上質で安定した染色を行っています。

WEB: <http://ao-design.tokyo.jp/>

## 掲載メディア

- Deignart 2019 <http://designart.jp/designarttokyo2019/exhibitor/g-gift-and-lifestyle/>
- Japan times / [March 23, 2020](#)
- [designpier](#)
- ローカルニッポン / [September 2, 2020](#)
- [A design award](#)
- Merci magazine / 2020
- 榎出版社「蒲田・大森本」 / [February 22, 2020](#)

**anovna**  
anovna design, Inc.



株式会社anovna design | 代表取締役 宮地洋 | みやちよう  
2012年より吉村靖孝建築設計事務所勤務の後、2015年東日本橋を拠点に建築・空間の企画／設計／デザイン／運営や、デジタルファブリケーションによる内装・プロダクト制作まで幅広く活動。Ao.では製品企画開発、デザイン、ブランディングを手がける。

**KOK KOK**



株式会社KOKKOK | 家具職人 | 田中良典 | たなかりょうすけ  
1990年生まれ。2013年武蔵野大学卒。森林たくみ塾にて木工の基礎を修得。岡山県西粟倉村の家具工房 株式会社ようび勤務。主に無垢のヒノキを用いた木製家具を制作。2016年 furniture studio KOKKOK 設立。無垢材を中心に木製のオーダー家具を製作。VUILD株式会社にて木工デザイナー/制作マネージャーを務める。

## 「Ao.」商品概要

### 天板／テーブル

Ao.は、国産材の無垢材を繋ぎ合わせて藍染した天板をメインの商品としています。

通常、無垢の天板として利用できるのは幅80cm以上の材料となり、市場価格としても高額な素材で、加工についても大型の製材機器が必要なため制作コストも高くなります。今回は、80cmに満たない良質な無垢の木材を継ぎ合わせ大きな一枚の板とすることで、一枚板の重量感や質感を保ち、良質で高級な天板商品として制作しています。継ぎ目は通常はクサビを用いますが、表面に現れない方法で接着することで、綺麗な天板面を実現しました。また、今までの無垢の一枚板では難しかった自由な形状や幅3mを超える超大型の天板も制作することが可能です。80cm以下の材料を利用することで、材料費、製材費、運搬費、加工費を抑えられます。木材市場では80cm以下の無垢材については、利用価値が低く、廃棄や燃料とされてしまうことが多いことから、今回の方法で製品化することで、小ぶりでも良質な木材の有効活用にもつながるサステイナブル・デザイン・プロダクトとなっています。



天板／テーブル | TBT-1 / Table top

## 椅子／アームチェア

無垢材からひとつなぎに削り出された木の曲面が藍染により際立つ一脚です。

職人の手作業により丁寧に削り出された曲面によって、檜のもつ木の柔らかさが最大限に活かされた優しい肌触りの椅子です。前脚から背面へとつづくカーブが藍で染め上げることで際立ち、素材特有の油分が表面に美しいグラデーションを生み出します。短めにデザインされたアームはテーブルへの出入りをスムーズにしながらも、ゆったりとした座り心地を両立させています。シンプルで現代的なデザインでありながら、手作業の工程を多く残し工芸的な温もりを纏った一脚です。



椅子／アームチェア | ACH-1 / Armchair

## 小物／アクセサリー

丁寧に削り出され藍染された一点一点を日常적으로お楽しみいただけます。

無垢材から丁寧に削り出し、藍染した後、食事用のカトラリーなどに適した木工用の浸透性樹脂塗料でコーティングしているため、食器として、花器として、お盆として日常적으로Ao.の魅力をお楽しみいただけます。木目や染め具合により表情のバリエーションは無数にある為、お問い合わせいただいた後、商品の実物の写真をお送りいたします。写真をご確認いただいた後に注文の確定となります。



小物／アクセサリー | Others / Accessor

## プロダクト仕様について

---

### 天板／テーブル | TBT-1 / Table top

鮮やかに藍染めされた無垢材の木目が最大限に表現された天板です。

東京で伐採された良質な無垢材を職人の手作業により丁寧に繋ぎ合わせた大きな天板は、一枚板の重量感や質感を保ちつつ、自由な形状や幅3mを超えるサイズも制作可能です。

- 素材 檜無垢材 | 他の樹種もお選びいただけます。
- 寸法 幅900～4,000 × 奥行400～1,200mm  
(幅2200 × 奥行780 × 高さ730 (写真のサイズ)  
基本的にサイズオーダー
- 塗装 藍染め+ウレタン塗装 | 艶の度合いを10段階でお選びいただけます。  
(写真は7分艶)
- 価格 ¥200,000～  
**参考価格**  
幅 : 700mmの場合 (※幅は自由にお選びいただけます。)  
樹種 : 檜 (ひのき) の場合 (※他の樹種もお選びいただけます。)

長さ	～1,000mm	～1,400mm	～2,000mm	2,000mm～
価格	～¥390,000	～¥520,000	～¥700,000	応相談

- 送料 送料別途にてお届け致します。
- 決済方法 銀行振り込み
- 納期 入金確認後から最大3ヵ月となります | 御注文状況により変動します。  
※お急ぎの方は必ず事前にお問い合わせください。

### オプション (テーブル脚は別途ご相談ください) : Ao.オリジナル2本脚

天板の両端を2本で支えるタイプの脚です。4本脚のタイプに比べてどっしりとしたデザインになっており、Ao.の特徴である無垢材の重厚感を感じられます。

- 素材 檜無垢材 | 他の樹種もお選びいただけます。
- 塗装 藍染め+浸透性ポリウレタン系樹脂塗料
- 価格 ¥140,000 (+tax) ※檜の場合の価格です。
- 納期 4週間～6週間程度

## 椅子／アームチェア | ACH-1 / Armchair

無垢材からひとつなぎに削り出された木の曲面が藍染により際立つ一脚です。

全てのパーツは、職人の手作業により丁寧な曲面に削り出され、木の柔らかさが最大限に活かされた優しい肌触りの椅子です。前脚から背面へとつづく曲面の木目が藍で染め上げることで際立ち、素材特有の油分が表面に美しいグラデーションを生み出します。短めにデザインされたアームはテーブルへの出入りをスムーズにしながらも、ゆったりとした座り心地を両立させています。シンプルで現代的なデザインでありながら手作業の工程を多く残し工芸的な温もりを纏った一脚です。

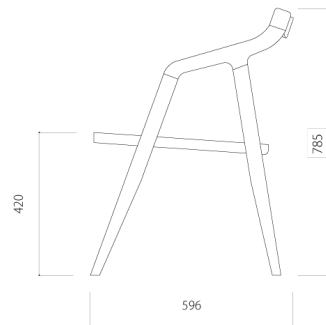
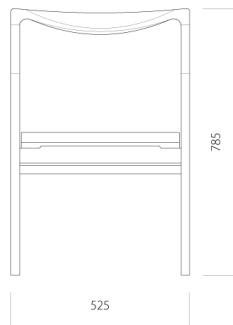
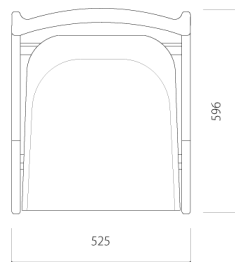

- 素材 檜無垢材
- 寸法 幅 525 × 奥行596 × 高さ785 / 座面高さ420 (mm)
- 塗装 藍染め + 浸透性ポリウレタン系樹脂塗料
- 価格 ¥180,000 (+ tax)
- 送料 送料別途にてお届け致します。
- 決済方法 銀行振り込み
- 納期 入金確認後から2ヵ月となります | 御注文状況により変動します。  
※お急ぎの方は必ず事前にお問い合わせください。

※ 張座や樹種などのオプションについては別途オーダーにて承ります。

## 小物／アクセサリー | Others／Accessory

丁寧に削り出され藍染された一点一点を日常的にお楽しみいただけます。

■素材	Plate 240：山桜無垢材／Plate 270：山桜無垢材／Board：杉無垢材
■寸法	φ240 × H40mm／φ270 × H35mm／W650 × D150× H30mm
■塗装	藍染め＋浸透性ポリウレタン系樹脂塗料
■価格	¥17,000 (+ tax)／¥19,500 (+ tax)／¥15,000 (+ tax)
■送料	送料別途にてお届け致します。
■決済方法	銀行振り込み
■納期	入金確認後から2ヵ月となります   御注文状況により変動します。 ※お急ぎの方は必ず事前にお問い合わせください。

### ※使用上の注意

天然の無垢材からつくられている商品の為、下記に注意してご使用ください。

- ・ 電子レンジ、食洗機の使用をお控えください。
- ・ 長時間水に浸すことはお控えください。
- ・ 高い温度での乾燥はお控えください。
- ・ 洗浄後は直射日光を避けて自然乾燥をお願い致します。
- ・ 塗装の耐久性は半永久ではございませんのでご了承下さい。

企画・デザイン：株式会社anova design 宮地 洋

設計・制作：株式会社KOKKOK 田中 良典