

●県内参加チーム一覧（全 19 チーム ※合同チームを含む）

	スクール名	備考
1	麻生ラグビースクール	
2	厚木ラグビースクール	合同チーム
	横浜ブルズラグビースクール	
3	海老名ラグビースクール	
4	小田原ラグビースクール	
5	鎌倉ラグビースクール	
6	川崎市ラグビースクール	
7	グリーンクラブラグビースクール	
8	相模原ラグビースクール	
9	さがみ・南ラグビースクール	
10	逗子葉山ラグビースクール	
11	茅ヶ崎ラグビースクール	
12	田園ラグビースクール	
13	秦野ラグビースクール	
14	平塚市ラグビースクール	
15	藤沢ラグビースクール	
16	大和ラグビースクール	
17	横須賀市ラグビースクール	
18	横浜ラグビースクール	
19	横浜 Y C ラグビースクール	

●県外参加チーム一覧

20	北上ラグビースクール	岩手県
21	福島県ラグビースクール選抜	福島県

●協賛一覧（順不同、敬称略）

三菱重工業株式会社、株式会社ニッポン、豊島屋、シンコースポーツ、東芝ブレイブルーパス東京株式会社、株式会社ヘイルメリーインベストメント、コフティ株式会社、全国共済農業協同組合連合会 神奈川県本部、株式会社タイセイ・ハウジー、一般社団法人 TOIN RUGBY CLUB、NPO 法人ヒーローズ、横浜キヤノンイーグルス、医療法人 横浜未来ヘルスケアシステム、NPO 法人 YOKOHAMA TKM スポーツ&ヘルス、一般社団法人 麻生ラグビースクール、株式会社 向隆、株式会社金剛情報システム、相模原ラグビースクール、一般社団法人 清水建設江東ブルーシャークス、西湘ラグビースクール、合同会社

チェイスラグビーアカデミー、一般社団法人 茅ヶ崎ラグビースクール、東亜建設工業株式会社横浜支店、東京都市大学ラグビー部、医療法人社団 永井医院、野村証券株式会社横浜支店、特定NPO法人 藤沢ラグビー蹴球倶楽部・藤沢ラグビースクール、山手学院中学校・高等学校ラグビー部、一般社団法人 大和ラグビースクール、横須賀市ラグビースクール、横浜ラグビースクール、小田原ラグビースクール 小田原市ラグビーフットボール協会、一般社団法人ラグビーパークジャパン、一般社団法人 海老名ラグビースクール、一般社団法人鎌倉ラグビースクール、川崎 O'JINZ、川崎市ラグビースクール、株式会社 カンタベリーオブニュージーランドジャパン、京華樓、グリーンクラブラグビースクール、小西経営計算センター、湘央ラグビースクール、逗子葉山ラグビースクール、株式会社第一店装、特定非営利活動法人田園ラグビースクール、秦野ラグビースクール、平塚市ラグビースクール、法政大学第二高等学校ラグビー部、横浜 YC ラグビースクール、東海大学付属相模原高校ラグビー部 OBOG 会、県央ラグビー蹴球倶楽部、株式会社ことぶきメディカル、さがみ南ラグビースクール

大会運営特別協賛 トンガ王国大使館

# 三菱重工第14回神奈川県ミニラグビーファイナルカップ

## 競技実施要項（1日目）

大会開催日：2024年3月2日(土)  
 大会会場：神奈川県立スポーツセンター 陸上競技場（天然芝）  
 神奈川県立スポーツセンター 球技場1（天然芝）

【第1日目】  
 予選リーグ

Aグループ		茅ヶ崎	横浜	大和
①	茅ヶ崎		1	8
②	横浜	1		15
③	大和	8	15	

Bグループ		藤沢	相模原	海老名
④	藤沢		2	9
⑤	相模原	2		16
⑥	海老名	9	16	

Cグループ		田園	川崎市	グリーン
⑦	田園		3	10
⑧	川崎市	3		17
⑨	グリーン	10	17	

Dグループ		さがみ南	平塚市	鎌倉
⑩	さがみ南		4	11
⑪	平塚市	4		18
⑫	鎌倉	11	18	

Eグループ		小田原	秦野	逗子葉山
⑬	小田原		5	12
⑭	秦野	5		19
⑰	逗子葉山	12	19	

Fグループ		横浜YC	厚木・横浜ブルズ	福島県選抜
⑮	横浜YC		6	13
⑯	厚木・横浜ブルズ	6		20
⑳	福島県選抜	13	20	

Gグループ		麻生	横須賀市	北上
⑰	麻生		7	14
⑱	横須賀市	7		21
㉑	北上	14	21	

- 数字は、抽選時の番号
- ①～⑱は県内チーム
- ⑲を引いたチームが選手宣誓

 東北チーム枠

## 大会スケジュール（1日目）

第1日目 2024年3月2日(土) 神奈川県立スポーツセンター 陸上競技場（天然芝）  
 神奈川県立スポーツセンター 球技場1（天然芝）

9:00	グラウンド内アップ使用開始
9:40	開会式
10:00	本部ミーティング、キャプテン会議

神奈川県立スポーツセンター 陸上競技場（天然芝）						
	10分-3分-10分	A 面		B 面		
第1試合	11:00 ~ 11:23	予選Aグループ	茅ヶ崎 横浜	予選Bグループ	藤沢 相模原	
	アリフイング 10:30		1		2	
第2試合	11:30 ~ 11:53	予選Eグループ	小田原 秦野	予選Fグループ	横浜YC 厚木・横浜ブルズ	
	アリフイング 10:30		5		6	
第3試合	12:00 ~ 12:23	フレンドシップ マッチ		フレンドシップ マッチ		
	アリフイング 11:00					
第4試合	12:30 ~ 12:53	予選Cグループ	田園 グリーン	予選Dグループ	さがみ南 鎌倉	
	アリフイング 11:30		10		11	
第5試合	13:00 ~ 13:23	予選Gグループ	麻生 北上	フレンドシップ マッチ		
	アリフイング 12:00		14			
第6試合	13:30 ~ 13:53	フレンドシップ マッチ		フレンドシップ マッチ		
	アリフイング 12:30					
第7試合	14:00 ~ 14:23	予選Aグループ	横浜 大和	予選Bグループ	相模原 海老名	
	アリフイング 13:00		15		16	
第8試合	14:30 ~ 14:53	予選Eグループ	秦野 逗子葉山	予選Fグループ	厚木・横浜ブルズ 福島県選抜	
	アリフイング 13:30		19		20	

神奈川県立スポーツセンター 球技場1（天然芝）						
	10分-3分-10分	A 面		B 面		
第1試合	11:00 ~ 11:23	予選Cグループ	田園 川崎市	予選Dグループ	さがみ南 平塚市	
	アリフイング 10:30		3		4	
第2試合	11:30 ~ 11:53	予選Gグループ	麻生 横須賀市	フレンドシップ マッチ		
	アリフイング 10:30		7			
第3試合	12:00 ~ 12:23	フレンドシップ マッチ		フレンドシップ マッチ		
	アリフイング 11:00					
第4試合	12:30 ~ 12:53	予選Aグループ	茅ヶ崎 大和	予選Bグループ	藤沢 海老名	
	アリフイング 11:30		8		9	
第5試合	13:00 ~ 13:23	予選Eグループ	小田原 逗子葉山	予選Fグループ	横浜YC 福島県選抜	
	アリフイング 12:00		12		13	
第6試合	13:30 ~ 13:53	フレンドシップ マッチ		フレンドシップ マッチ		
	アリフイング 12:30					
第7試合	14:00 ~ 14:23	予選Cグループ	川崎市 グリーン	予選Dグループ	平塚市 鎌倉	
	アリフイング 13:00		17		18	
第8試合	14:30 ~ 14:53	予選Gグループ	横須賀市 北上	フレンドシップ マッチ		
	アリフイング 13:30		21			

15:10	フレンドシップマッチ参加チームミーティング
16:00	完全撤収

# 三菱重工第14回神奈川県ミニラグビーファイナルカップ<sup>®</sup>

## 競技実施要項 (2日目)

大会開催日 : 2024年3月3日(日)

大会会場 : 神奈川県立スポーツセンター 陸上競技場 (天然芝)  
神奈川県立スポーツセンター 球技場1 (天然芝)

【第2日目】

決勝トーナメント ※ (1) ~ (26)の数字は「大会スケジュール第2日目の試合番号」

### ■ カップ戦トーナメント ■

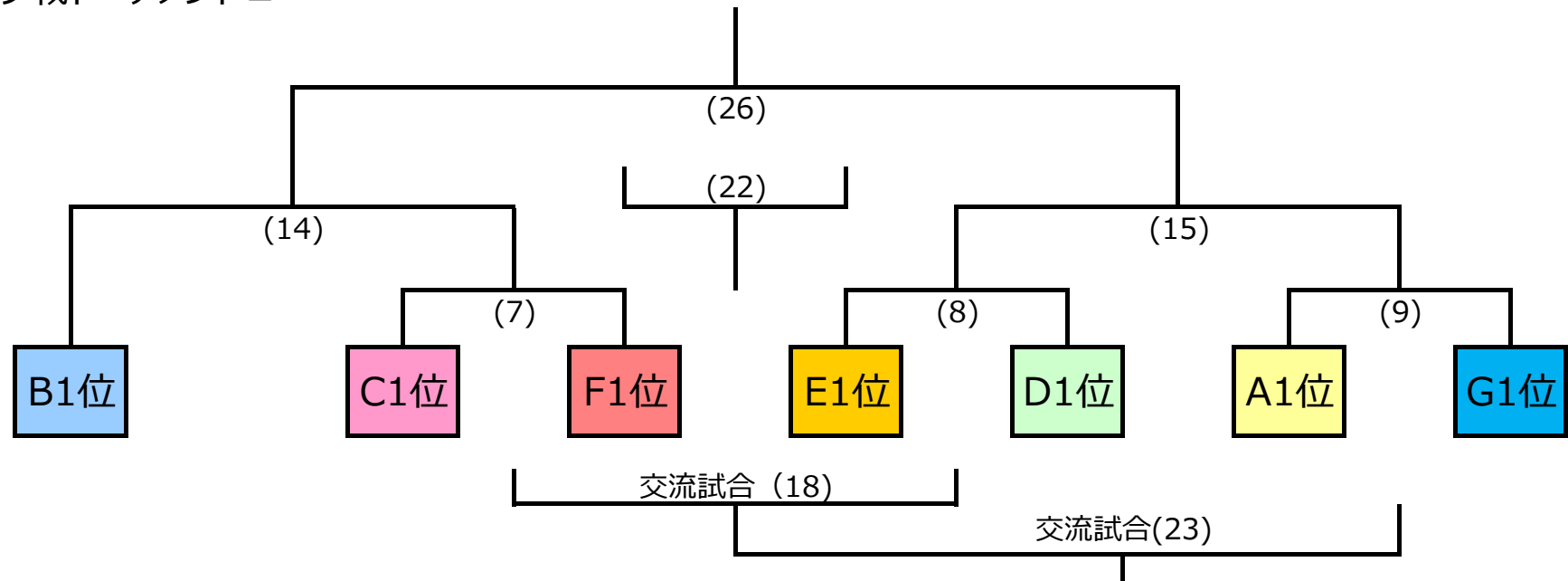

### ■ プレート戦トーナメント ■

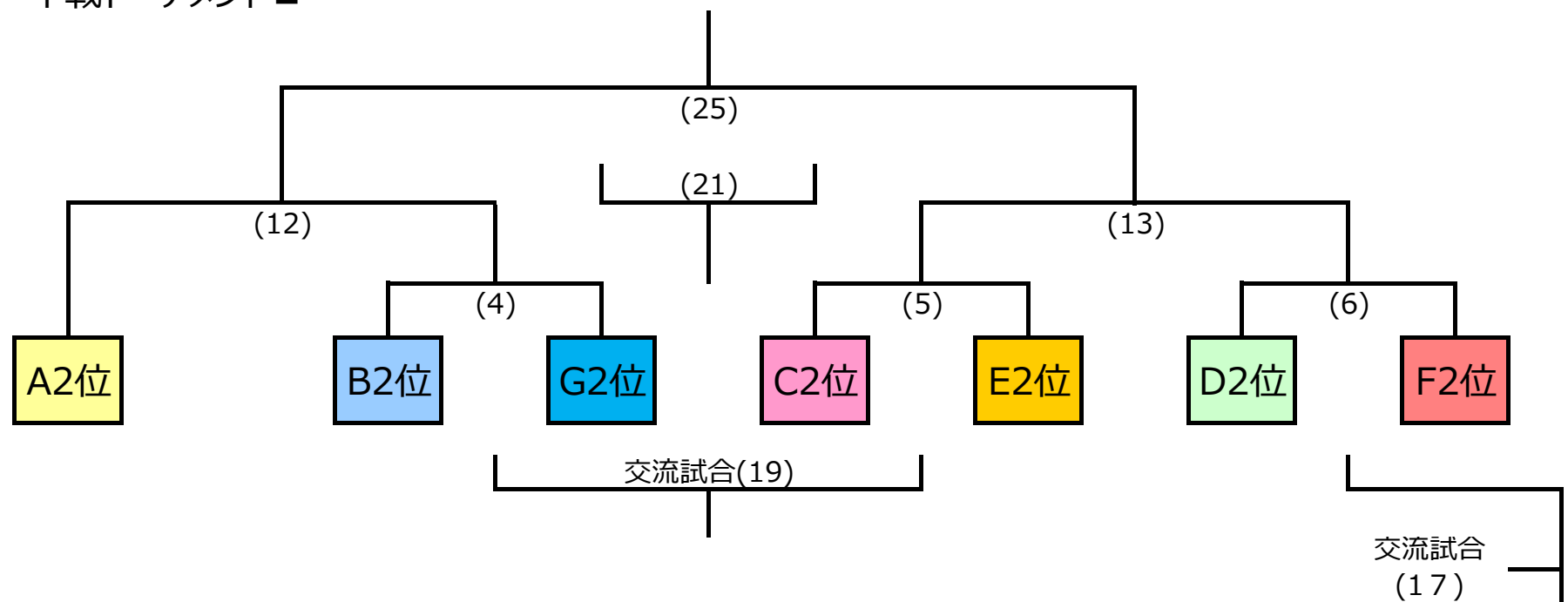

### ■ ボウル戦トーナメント ■

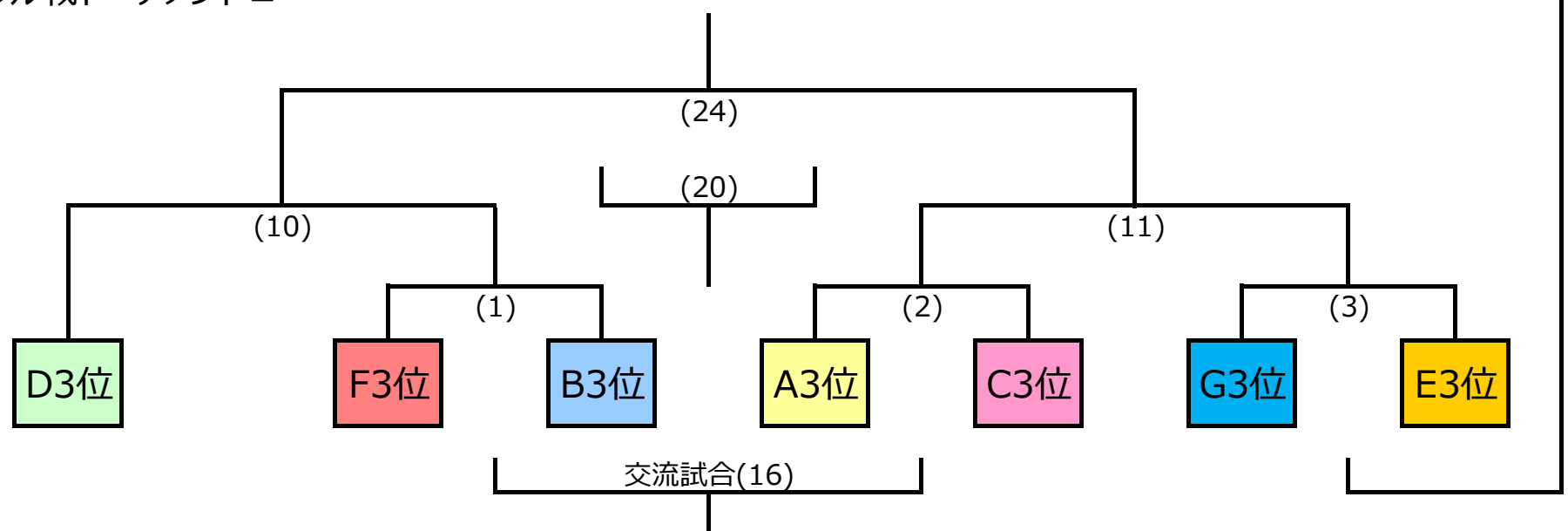

# 大会スケジュール(2日目)

第2日目 2024年3月3日(日)

神奈川県立スポーツセンター 陸上競技場 (天然芝)  
 神奈川県立スポーツセンター 球技場1 (天然芝)

9:00	グラウンド内アップ使用開始
9:00	本部ミーティング (第1試合～第3試合の18チーム)
10:15	本部ミーティング (初戦が第4試合目以降の3チーム)

神奈川県立スポーツセンター 陸上競技場 (天然芝)									
	10分-3分-10分	A 面			B 面				
第1試合	10:00 ~ 10:23	ボウル1回戦	F3位	-	B3位	ボウル1回戦	A3位	-	C3位
	ブリーフィング 9:30			(1)				(2)	
第2試合	10:30 ~ 10:53	プレート1回戦	B2位	-	G2位	プレート1回戦	C2位	-	E2位
	ブリーフィング 9:30			(4)				(5)	
第3試合	11:00 ~ 11:23	カップ1回戦	C1位	-	F1位	カップ1回戦	E1位	-	D1位
	ブリーフィング 10:00			(7)				(8)	
第4試合	11:30 ~ 11:53	ボウル準決勝	D3位	-	(1)の勝者	ボウル準決勝	(2)の勝者	-	(3)の勝者
	ブリーフィング 10:30			(10)				(11)	
第5試合	12:00 ~ 12:23	プレート準決勝	A2位	-	(4)の勝者	プレート準決勝	(5)の勝者	-	(6)の勝者
	ブリーフィング 11:00			(12)				(13)	
第6試合	12:30 ~ 12:53	カップ準決勝	B1位	-	(7)の勝者	カップ準決勝	(8)の勝者	-	(9)の勝者
	ブリーフィング 11:30			(14)				(15)	
第7試合	13:00 ~ 13:23	プレート交流戦	(4)の敗者	-	(5)の敗者	ボウル3位決定戦	(10)の敗者	-	(11)の敗者
	ブリーフィング 12:00			(19)				(20)	
第8試合	13:30 ~ 13:53	プレート3位決定戦	(12)の敗者	-	(13)の敗者	ボウル決勝戦	(10)の勝者	-	(11)の勝者
	ブリーフィング 12:30			(21)				(24)	
第9試合	14:00 ~ 14:23	カップ3位決定戦	(14)の敗者	-	(15)の敗者	プレート決勝戦	(12)の勝者	-	(13)の勝者
	ブリーフィング 13:00			(22)				(25)	
インターバル20分									
第10試合	14:45 ~ 15:08				カップ決勝戦	(14)の勝者	-	(15)の勝者	
	ブリーフィング 13:45							(26)	

15:15	アフターマッチファンクション、閉会式
16:30	完全撤収

神奈川県立スポーツセンター 球技場1 (天然芝)									
	10分-3分-10分	A 面			B 面				
第1試合	10:00 ~ 10:23	ボウル1回戦	G3位	-	E3位	フレンドシップ マッチ			
	ブリーフィング 9:30			(3)					
第2試合	10:30 ~ 10:53	プレート1回戦	D2位	-	F2位	フレンドシップ マッチ			
	ブリーフィング 9:30			(6)					
第3試合	11:00 ~ 11:23	カップ1回戦	A1位	-	G1位	フレンドシップ マッチ			
	ブリーフィング 10:00			(9)					
第4試合	11:30 ~ 11:53	フレンドシップ マッチ				フレンドシップ マッチ			
	ブリーフィング 10:30								
第5試合	12:00 ~ 12:23	ボウル交流戦	(1)の敗者	-	(2)の敗者	フレンドシップ マッチ			
	ブリーフィング 11:00			(16)					
第6試合	12:30 ~ 12:53	ボウル-プレート交流戦	(3)の敗者	-	(6)の敗者	カップ交流戦	(7)の敗者	-	(8)の敗者
	ブリーフィング 11:30			(17)				(18)	
第7試合	13:00 ~ 13:23	フレンドシップ マッチ				フレンドシップ マッチ			
	ブリーフィング 12:00								
第8試合	13:30 ~ 13:53	フレンドシップ マッチ				フレンドシップ マッチ			
	ブリーフィング 12:30								
第9試合	14:00 ~ 14:23	カップ交流戦	(18)の勝者	-	(9)の敗者	フレンドシップ マッチ			
	ブリーフィング 13:00			(23)					