

物流業界で活用 屋外対応型自動搬送サービス『eve auto』を浜名梱包様に導入

報道関係各位2024年4月30日

株式会社eve autonomy

物流業界で活用 屋外対応型自動搬送サービス『eve auto』を浜名梱包様に導入

株式会社eve autonomy（静岡県袋井市、代表取締役：星野 亮介、以下「eve autonomy」）が提供する自動搬送サービスeve autoが浜名梱包株式会社 磐田営業所様(静岡県磐田市、代表取締役社長：鈴木 猛、以下磐田営業所様)に導入されました。



浜名梱包輸送株式会社

https://eveautonomy.com/casestudy/928-3?utm_source=press_release&utm_medium=20240430&utm_campaign=pr

■浜名梱包様におけるeve auto導入の狙い

磐田営業所様は、ヤマハ発動機のモーターサイクルや船外機などの部品が、納入先から共同運行便として磐田営業所に集約されます。磐田営業所内では5棟の倉庫を構えており、100社を超える取引先向けに部品の仕分けやトラックへの積み込みなどの出荷作業を日々行っています。

物量の増加に対応するべく、仕分けエリアの拡大が必要でした。しかし、搬送距離が長くなり効率が悪くなることが予想されエリアの拡大に踏み切ることが出来ませんでした。そこで、eve autoを導入し、無人搬送車両に単純な搬送を任せることにより、繁忙期に人手を増やさずに運搬することができるようになりました。さらにレイアウトの自由度も広がり、物量に合わせた仕分けエリアの配置変更など、効率的な倉庫の運用が可能となりました。



■走行ルート

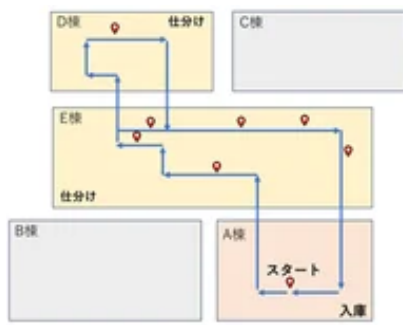

現状の走行ルート

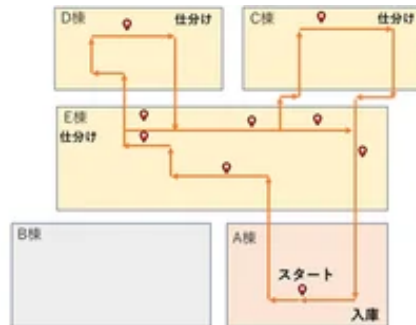

検討中の走行ルート

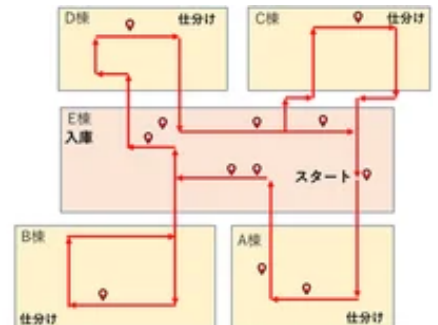

最終的な走行ルート

■お客様の声

“フォークリフトでは一回に運べる量が1パレット分ですが、eve autoであれば、一度に何倍もの部品を運搬することが出来るため効率的な搬送を実現することができた。”

“誘導線式のAGVの導入も検討しましたが、レイアウト変更に対応することができなかつた。eve autoであれば、誘導線の埋設工事が不要で短期間で導入することができ、さらに物量に応じたレイアウト変更も容易に行うことが出来ている。”

■自動搬送サービスeve autoについて



自動運転EVを活用した屋外対応の自動搬送ソリューション「eve auto®」

「eve auto®」：<https://eveautonomy.com/>

自動運転EVを活用した屋外対応の自動搬送ソリューション「eve auto®」

eve auto製品・サービスページ：<https://eveautonomy.com/service>

導入事例紹介ページ：<https://eveautonomy.com/casestudy>

↓ d131054-19-1859d84a4280a32a21bc0eea3873ec8a.pdf

【主要スペック】

製品名	eve auto(イブ・オート) FG-01
寸法／重量	全長2,275×全幅1,105×全高1,885(mm)／483kg
最大牽引重量 ／積載重量	1,500 kg／300kg
駆動方式 ／バッテリー	DCモーター／リチウムイオンバッテリー（スペア交換可能）
最大走行速度	手動運転時19km/h、自動運転時10km/h
最大登坂性能	9.6度（17%）無負荷・手動運転時、 6.8度（12%）積載300kg・自動運転時
安全機能	レーザーセンサーによる障害物検出と停止、バンパーセンサー、緊急停止スイッチ
自動運転機能	自動運転レベル4（自律移動、交差点横断・右左折、障害物検出による一時停止）
主な管理機能	FMS（フリートマネジメントシステム）： PC、タブレットで利用可能なクラウドシステム

	走行ルート設定、停留所設定、ステータス監視、走行開始・停止制御
設備連携機能	eve auto connectによる自動シャッター連携、信号機連携、パトランプ連携 等

【本件に関するお問い合わせ】

株式会社eve autonomy 事業開発部

Mail : mk@eveautonomy.com

Web : <https://eveautonomy.com/contact>

株式会社eve autonomy

本社：静岡県磐田市大瀬868-1 代表取締役社長：星野 亮介

HP : <https://eveautonomy.com/>

eve autonomyは、「今日から自動化」をスローガンに、工場や物流施設の主に敷地内での屋外搬送業務を、自動運転技術の活用により無人搬送を実現するサービス「eve auto[®]」を提供するソリューションプロバイダーです。ヤマハ発動機株式会社と株式会社ティアフォーの技術力を結集し、世界最先端の自動運転技術と長年グローバルで培ってきた品質と信頼を基に、社会課題解決に取り組み、世の中の変化に求められるワークスタイルの実現に貢献してまいります。

株式会社eve autonomyのプレスリリース一覧

https://prtimes.jp/main/html/searchrlp/company_id/131054