

今田 彩夏(第19回にいがたマンガ大賞受賞者)

にいがた NIIGATA MANGA COMPETITION

マンガ大賞 第20回 作品募集

超豪華な審査員!

あの雑誌の編集者が!あのマンガ家が! あなたの力作を全力で審査します!!

〈2次審査〉

- 小野 淳平氏** (株式会社集英社 別冊マーガレット副編集長)
- 佐藤 郁代氏** (株式会社徳間書店 月刊COMICリュウ編集)
- 白土 美帆子氏** (株式会社講談社 なかよし編集部)
- 杉野 庸介氏** (株式会社一迅社 代表取締役社長)
- 武本 健太郎氏** (株式会社KADOKAWA 月刊コミックフラッパー副編集長)
- 出口 弘氏** (東京工業大学 大学院 総合理工学専攻 知能システム科学専攻 教授)
- 中村 公彦氏** (自主制作漫画誌即売会COMITIA実行委員会代表)
- 那須 利治氏** (株式会社講談社 アフタヌーン副編集長)
- 西巻 篤秀氏** (株式会社小学館 Sho-Com副編集長)
- 林田 慎一郎氏** (株式会社講談社 月刊少年マガジン 編集長)
- 筆谷 秀行氏** (株式会社少年画報社 月刊ヤングキングアワーズ編集長)
- Belne(天崎莞爾)先生** (マンガ家、京都精華大学マンガ学部ストーリーマンガ分野講師)
- 本名 友子氏** (株式会社シュウエー FEEL YOUNG編集部)
- 矢作 康介氏** (株式会社集英社 ジャンプスクエア編集部 編集長)
- 土田 雅之** (にいがたマンガ大賞実行委員会 会長)
- 坂田 文彦** (同副会長、漫画同人誌即売会ガタケット 代表)
- 石川 兼司** (同副会長、マンガ家、JAM日本アニメ・マンガ専門学校講師)

審査員 敬称略 順不同

〈最終審査〉

魔夜 峰央 先生 (新潟市出身マンガ家(代表作「バカリロ」「ラジャーヌ」など))

〈1次審査〉

- 鈴木 いご 先生** (マンガ家)
- 高橋 郁丸 先生** (マンガ家)
- 温出 真巳 先生** (マンガ家)
- はかせ 先生** (マンガ家、JAM日本アニメ・マンガ専門学校マンガクリエイト科講師)
- 陽華 エミ 先生** (マンガ家)
- 小川 知一 氏** (JAM日本アニメ・マンガ専門学校マンガクリエイト科科长)
- 森田 徹氏** (JAM日本アニメ・マンガ専門学校マンガクリエイト科講師)
- 土田 雅之**
- 坂田 文彦**
- 石川 兼司**

主催: にいがたマンガ大賞実行委員会 (新潟市 ガタケット事務局 JAM日本アニメ・マンガ専門学校)

事務局: 新潟市役所文化政策課内 〒951-8550 新潟市中央区学校町通1-602-1 TEL(025)226-2566 FAX(025)230-0450 [にいがたマンガ大賞](http://award.manganime-niigata.jp) [検索](http://bunka@city.niigata.lg.jp)

協賛: ARC OASIS アニメイト新潟 ガタケットSHOP 有限会社木場商店 コカ・コーライーストジャパン株式会社 太陽出版株式会社 文信堂書店 マクドナルド青山フォーラム店 新潟市水族館マリニピア日本海 (五十音順)

後援: COMICリュウ なかよし (株)一迅社 月刊コミックフラッパー COMITIA実行委員会 アフタヌーン 月刊少年マガジン 少年画報社ヤングキングアワーズ編集部 FEEL 新潟日報社 朝日新聞新潟支局 毎日新聞新潟支局 読売新聞新潟支局 産経新聞新潟支局 日本経済新聞新潟支局 NHK新潟放送局 BSN新潟放送 INST TeNYテレビ新潟 NCV新潟センター エフエムラジオ新潟 FM PORT 79.0 FM KENTO ラジオチャットエフエム新潟 月刊にいがた pbs 月刊新潟Komachi / 月刊新潟WEEK! 月刊キャレラ 株式会社カラフルカンパニー「新潟情報」公益財団法人 新潟市芸術文化振興財団 (順不同)

部門	賞	
一般部門	ストーリーマンガの部 ※40ページ以内	最優秀作品賞(1名)5万円、優秀作品賞(1名)1万円、入選、準入選
	コママンガの部 ※8ページ以内	最優秀作品賞(1名)5万円、優秀作品賞(1名)1万円、入選、準入選
高校生部門 ※ストーリー:40ページ以内、コマ:8ページ以内	最優秀作品賞(1名)図書カード2万円分 優秀作品賞(1名)図書カード1万円分、入選、準入選	
中学生部門 ※ストーリー:40ページ以内、コマ:8ページ以内	最優秀作品賞(1名)図書カード1万円分 優秀作品賞(1名)図書カード5千円分、入選、準入選	
小学生部門 ※ストーリー:40ページ以内、コマ:8ページ以内	最優秀作品賞(1名)図書カード5千円分 優秀作品賞(1名)図書カード3千円分、入選、準入選	
コミックイラスト部門 ※幼児・小学生のみ	最優秀作品賞(1名)図書カード5千円分、優秀作品賞(1名)図書カード3千円分、入選、準入選	

作品受付期間 2017.8.11(金・祝) ▶ 9.19(火) / 必着

あて先 「第20回にいがたマンガ大賞応募票」をそえて 〒951-8063 新潟市中央区古町通 6番町 971-7 GEO 古町通 6番町 1・2階 新潟市マンガの家 内 にいがたマンガ大賞実行委員会 係 ※直接持ち込み可

発表 2017年12月下旬予定 市報にいがた・ホームページにて(受賞者には直接通知します)

実行委員も同時募集中

- 注意事項
- プロ・アマチュアは問いません。応募は1人各部門5点まで。応募票は1作品に1枚必要です。
 - ストーリーマンガは40ページ以内、コママンガは1~4コマ、8ページ以内。表紙も1ページに数えます。長編の作品については、入賞作品でも作品集に掲載していただく場合があります。
 - コミックイラストについて詳しくはホームページをご覧ください。
 - 未発表のオリジナル作品に限ります。(同人誌に掲載のものは可)
 - 応募作品はマンガ原稿用紙またはケント紙による生原稿とします。(コピーによる複製原稿は不可)
 - 原稿サイズはB4またはA4。墨か製図用インクを使用。
 - カラーでの応募も受け付けますが、作品集掲載の場合は白黒になります。
 - ネーム(せりふ)は鉛筆書きではっきりと読みやすく書いてください。
 - デジタルによる作品も受け付けます。(一部制限があります。応募方法はホームページをご覧ください)
 - 原稿下部にページ番号をつけてください。原則として、先頭ページは右どじで製本したときに左ページになるようにします。
 - ペンネームを付けた場合は、結果発表・作品集掲載等がすべてペンネームになります。
 - 原稿はすべて返却します。応募の際、必要分の切手を貼り返送先を書いた返信用封筒を同封してください。切手を貼った返信用封筒がない場合は着払いにて返信いたします。郵送料については、郵便局にお問い合わせください。
 - 準入選以上の作品は審査決定の日から1年後の返却となります。(作品集の発行、原画展の開催などに活用させていただきます)
 - 準入選以上の作品は審査決定の日から、発行・販売する作品集への掲載、作品展などの展示、インターネット掲載などに活用します。あらかじめご了承ください。

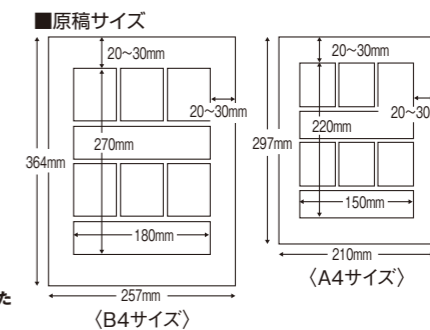

※は実行委員会事務局にて記入

第20回 にいがたマンガ大賞 応募票

※受付番号	※受付月日	月	日	一	ス	コ	高	中	小	イ	ページ数 ※表紙も1ページに数えます。 表紙を含んだ全ページを記載してください。
応募部門 (いずれかに○)	<input type="checkbox"/> A 一般部門 / ストーリーマンガの部 <input type="checkbox"/> B 一般部門 / コママンガの部 <input type="checkbox"/> C 高校生部門		<input type="checkbox"/> D 中学校部門 <input type="checkbox"/> E 小学生部門 <input type="checkbox"/> F コミックイラスト部門		ページ						
(フリガナ)	性別: 男 女 (いずれかに○) ※自認する性別で記載										
作品タイトル	年齢: 歳(学年: 年生)										
(フリガナ)	学校名:										
氏名	ペンネーム										
郵便番号	〒										
住所	都道府県										
電話番号	-										
メールアドレス	TEL() - メールアドレス @										
作品返却用封筒 (どちらかにチェックを入れてください)	<input type="checkbox"/> 同封(切手も貼ってください)					<input type="checkbox"/> 着払いでよいので、封筒は同封しない。					
確認事項 (確認済みの項目に チェックを入れてください)	<input type="checkbox"/> 各部門の上限ページ内に収まっている					<input type="checkbox"/> 全ページにページ番号が書いてある					
	<input type="checkbox"/> セリフは鉛筆書きではっきりと書いてある					<input type="checkbox"/> 応募票の必要項目に記入してある					
応募歴	●初めて ● 回目 応募票の入手場所 ●作品集 ●Web ●チラシ(もらった所...)										

※コピーしての使用可能です。